

Schüco skjutdörr ASE 60

Skjutsystem i aluminium



Skjutdörr, ASE 60

ASE 60 står för Aluminium Sliding Element, 60 mm båg djup.

Schüco ASE 60 erbjuder en exklusiv design och komfort genom maximal transparens och innovativ teknik. Välj mellan flertalet öppningstyper och smarta dolda säkerhetslösningar. Modellen möjliggör storlekar på upp till 3,2 x 3,5 m eller 3,5 x 3,2 m per dörrblad. Tillvalen Design Line ger dig möjlighet att välja en tröselfri lösning, slimmat mittmöte och dolda beslag, gärna i kombination med varandra.

Systemet når ner till U_w -värde 1,2 W/m²K (med högpresterande 2-glas.)



Schüco skjutdörr ASE 60

Skjutsystem i aluminium

Exempel på kombinationsmöjligheter

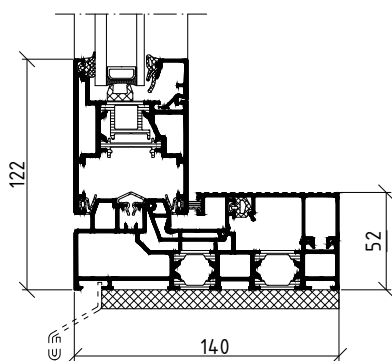
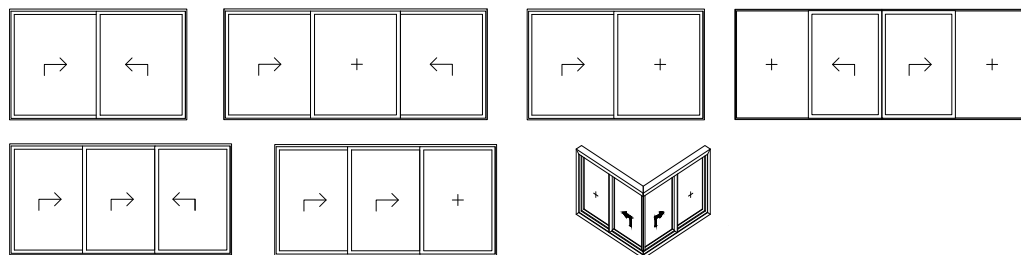

Profilmått lyftskjutparti, skala 1:4

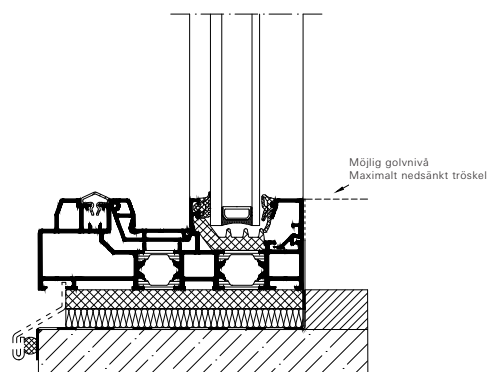

Anslutningsprincip lyftskjutsystem, skala 1:4

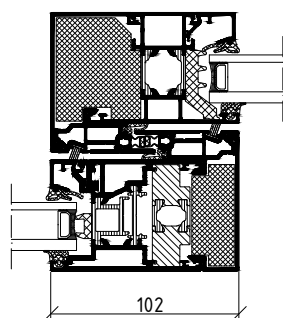

Förhållningspunkt i mittmötet, skala 1:4

Egenskaper

U_w -värde ner till 1,2 W/m²K (med högprestanda tvåglas)

En-, två- eller tresparskarm

Kombineras i upp till sex sektioner

Kan förses med praktisk lyftskjutfunktion

Stort utbud av designade beslag och tillbehör samt tillvalen Design Line

Valfri eloxering eller lackering med möjlighet till olika färgval in- och utvändigt

Normer

Vindlast enligt EN 12210	upp till klass C5/B5
Slagregnståthet enligt EN 12208	upp till klass E900
Lufttätthet enligt EN 12207	upp till klass 4
Inbrottskydd enligt EN 1627	upp till RC 2

Mått

Maximal bågbredd	3 500 mm
Maximal båghöjd	3 500 mm
Maximal bågvikt	500 kg
Maximal glastjocklek	38 mm